

## WHITE SPIRIT RAFINAT

UTILIZARE: CA SOLVENT IN INDUSTRIA LACURILOR SI A VOPSELELOR, A CAUCIUCULUI, PENTRU CONDITIONAREA INSECTICIDELOR ETC

CARACTERISTICA	UM	VALORI		METODA DE INCERCARE
		Min.	Max.	
Densitate la 15 <sup>0</sup> C	kg/m <sup>3</sup>	-	815	SR EN ISO 12185-03 SR EN ISO 3675-02/C91:2005 ASTM D 4052-16 / ASTM D 1298-12b(2017)
Punct de inflamabilitate, A	<sup>0</sup> C	33	-	SR EN ISO 13736-13
Distilare:				
-punct initial de fierbere	<sup>0</sup> C	-	165	SR EN ISO 3405-11
-pana la 200 <sup>0</sup> C, distila	%(v/v)	98	-	ASTM D 86-17
-reziduu + pierderi	%(v/v)	-	2	
Volatilitate relativa fata de xileni		2	4.5	SS 102
Impuritati mecanice si apa			lipsa	SS 102
Aciditate minerala si alcalinitate			lipsa	STAS 22-64 ASTM D 1093-11(2017)
Continut de sulf	%(m/m)	-	0.0250	SR EN ISO 8754-04 ASTM D 4294-16e1 / ASTM D 5453-16e1
Continut de hidrocarburi aromatice	%(v/v)	-	22	STAS 25-67 ASTM D 1319-15 SR EN 15553-07
Culoare Saybolt	unitati	+20	-	ASTM D 156-15
Coroziune pe lama de cupru (3h la 100 <sup>0</sup> C)			Clasa 1	SR EN ISO 2160-03 ASTM D 130-12

### Determinarea volatilitatii relative fata de xilen

#### Aparatura

Cutie de lemn avand forma paralelipipedica, cu dimensiunile 280\*180\*420 cm, conform figurii.

Cutie este prevazuta cu doua deschideri: una in mijlocul peretelui de sus, iar cealalta in mijlocul unui perete lateral.

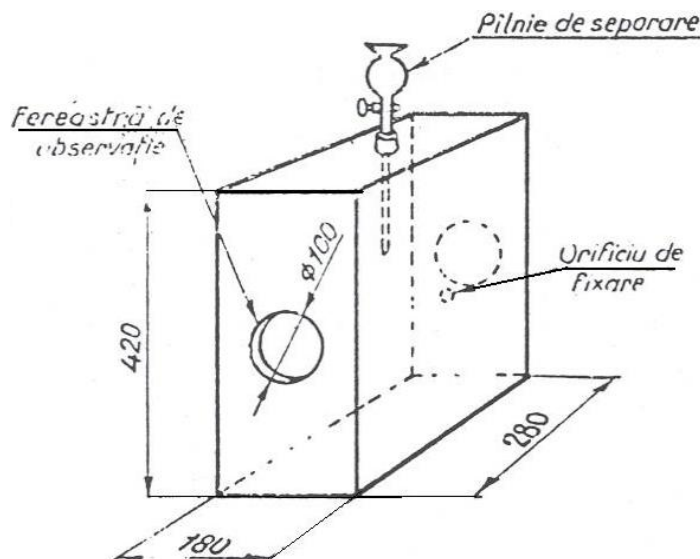

Pe peretii cu dimensiunile de 180\*420 mm se afla cate o fereastră de observatie, cu diametrul de 100 mm. Centrele ferestrelor se afla situate pe aceeasi orizontala. In deschiderea peretelui de sus a cutiei se fixeaza o palnie de separare, iar in cea laterala se misca liber o clema de lemn care serveste la fixarea hartiei de filtru.

- Cronometru cu valoarea diviziunii de o secunda.

#### Reactivi - Xilen

#### Modul de lucru

Cu ajutorul clemei se fixeaza o bucata de hartie de filtru, cu porozitate mica, in pozitie orizontala fata de deschiderea peretelui de sus al cutiei.

Din palnia de separare se lasa sa cada o picatura de xilen.

In momentul cand picatura de xilen a atins bucata de hartie de filtru, se incepe cronometrarea timpului de volatilizare. Se intoarce repede hartia de filtru si se fixeaza cu ajutorul clemei in pozitie verticala, astfel ca sa se gaseasca in dreptul celor doua ferestre de observatie.

Cronometrul se opreste in momentul cand, privind prin una din aceste ferestre de observatie, se constata ca pata de xilen de pe bucata de hartie de filtru a disparut complet.

Dupa aceasta, se spala palnia de separare si se umple cu white-spirit.

Timpul de volatilizare a white-spiritului se determina in acelasi mod ca si pentru xilen, luandu-se alta bucata de hartie de filtru.

Observatii:

- 1 Determinarea se executa la temperatura de 18...20<sup>0</sup>C.
- 2 Cutia se aeriseste dupa fiecare determinare.
- 3 Bucatile de hartie de filtru se vor taia din aceeasi coala.

#### Calcul

Volatilitate relativa fata de xilen =  $t_1/t_2$

In care:

- t1 timpul de volatilizare a white-spiritului, in s;
- t2 timpul de volatilizare a xilenului, in s.

#### Determinarea impuritatilor mecanice si a apei

Intr-o eprubeta cu diametrul de circa 40mm se introduce proba de analizat si se aduce la o temperatura din intervalul 15...25<sup>0</sup>C.

Impuritatile mecanice si apa se considera lipsa, daca continutul eprubetei este clar, nu contine substante in suspensie si nici depuneri de apa sau alte impuritati sedimentale vizibile la fundul eprubetei.

#### Controlul calitatii: controlul se efectueaza pe lot

Marimea unui lot corespunde capacitatii rezervorului de max.1000 tone in cazul livrarii in vagoane cisterna sau autocisterne. Lotul va fi format din produs de acelasi tip.

La fiecare lot se verifica toate caracteristicile prevazute in specificatia standard corespunzatoare produsului. Produsul trebuie sa corespunda tuturor caracteristicilor prevazute. In caz contrar, lotul se respinge.

In caz de litigiu, controlul calitatii se va efectua pe probe luate in conformitate cu procedura de esantionare pastrate pentru acest caz.

#### Procedura de esantionare: SR EN ISO 3170-2004/C91:2005/ASTM D 4057-12

Informatii privind clasificarea produsului, ambalare, etichetare, manipulare, transport si depozitare: conform cu Fisa Date de Securitate 1V.

**Sistemul integrat de management calitate-mediu-sanatate si securitate in munca** este certificat de DNV-GL in conformitate cu standardele:

- ISO 9001
- ISO 14001
- OHSAS 18001

Laboratorul de incercari este acreditat de RENAR in conformitate cu SR EN ISO/CEI 17025

© ROMPETROL RAFINARE SA Reproducerea neautorizata prin orice procedeu partiala sau totala, este interzisa

